

## Fiche produit : Vitrage isolant

Cette brochure explique les règles à suivre pour la conception d'un vitrage isolant SageGlass® et pour le placement de la sortie de câble du vitrage. Pour toute demande spécifique, contactez SageGlass. Lisez attentivement cette brochure et prenez en compte les informations qui suivent avant de concevoir vos vitrages isolants et déterminez quelles informations sont pertinentes pour votre conception :

- Design du vitrage isolant
- Tolérances autorisées
- Dimensions de base requises
- Règles et contraintes

### Règles relatives au vitrage isolant

- Tout angle doit être  $\geq 30^\circ$  et  $\leq 150^\circ$
- Si la largeur installée est supérieure à 2 286 mm, le traitement thermique sera dans le sens vertical une fois installé
- Les bords des verres seront façonnés en arêtes abattues

#### Rectangles :

- Longueur maximale : 3 095 mm ; l'autre dimension doit être :
  - $\leq 1 828$  mm pour les doubles vitrages
  - $\leq 1 795$  mm pour les triples vitrages
- Dimension minimale : 350 mm

#### Formes non rectangulaires :

- La forme doit être plus grande qu'une zone de dimensions de 350 mm x 350 mm
- La forme doit être plus petite qu'une zone de dimensions de 2 970 mm x 1 498 mm
- Longueur minimale de tout côté :  $\geq 120$  mm
- La zone de dimensions de toutes les formes définie par L x H

### Tolérances

La tolérance standard sur la longueur et la largeur du vitrage est de  $\pm 2$  mm. La tolérance augmente pour atteindre  $\pm 3$  mm si un côté est  $\geq 1 981$  mm, si l'épaisseur des verres ou d'un composé feuilleté est  $\geq 8$  mm, ou s'il s'agit d'un triple vitrage.

La tolérance pour l'épaisseur est de  $\pm 1$  mm pour les doubles vitrages et de  $\pm 2$  mm pour les triples vitrages.

### Formes

Afin de favoriser la liberté de conception, SageGlass propose des vitrages isolants de diverses formes. Déterminez à quelle catégorie appartient la forme souhaitée en vous référant aux schémas présentés dans les illustrations ci-dessous. Fournissez ensuite les dimensions souhaitées à SageGlass. Les mesures requises pour chaque forme sont indiquées (ex. L, L1, H ou H1). Voir Formes : Dimensions requises et placement de la sortie de câble.

#### Spécificités produits :

##### SageGlass Harmony®

- Formes rectangulaires uniquement
- Hauteur minimale : 1 600 mm
- Disponible au format portrait ( $H \geq L$ )
- Proportion recommandée : 3:2 ou plus

## Coupe transversale d'un vitrage isolant : double vitrage

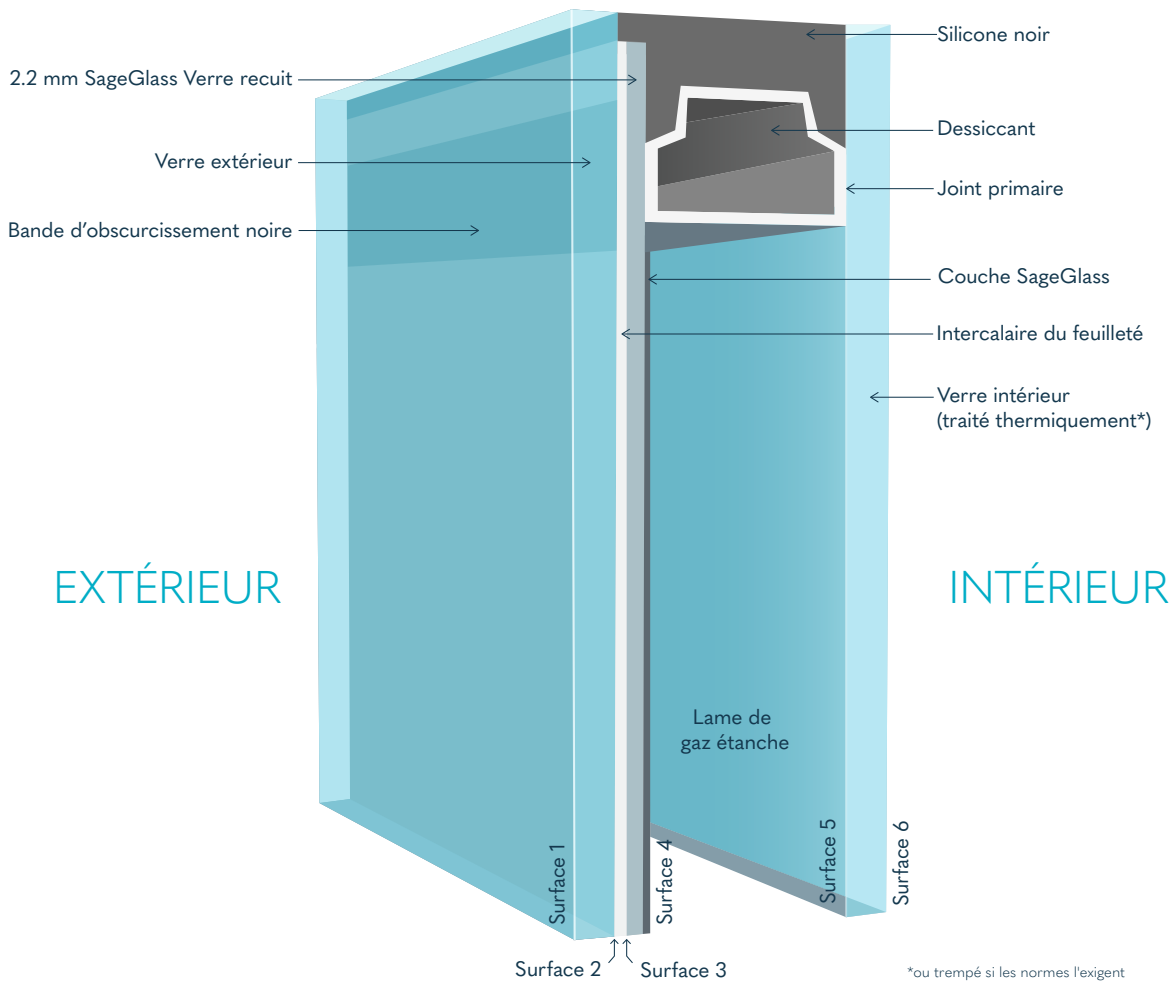

## Extérieur : Doubles et triples vitrages

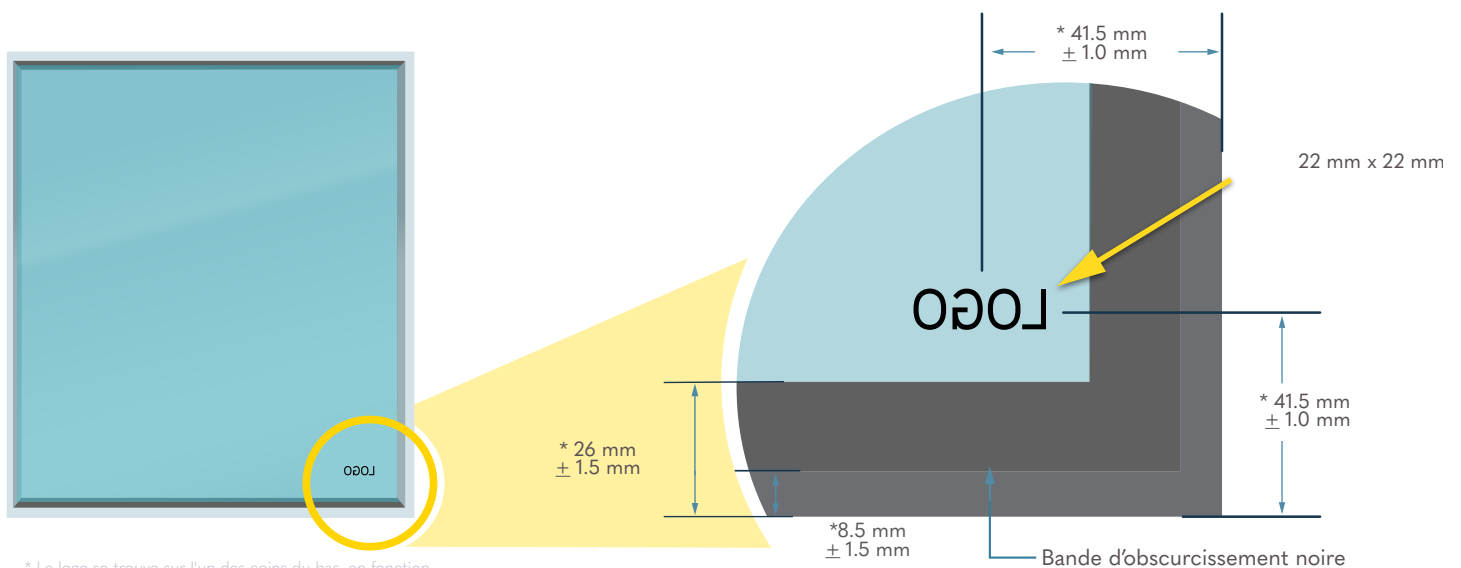

\* Le logo se trouve sur l'un des coins du bas, en fonction de la position de la sortie de câble du vitrage.

\* Les dimensions augmentent si la profondeur de la barrière de scellement silicone augmente

## Coupe transversale d'un vitrage isolant : triple vitrage

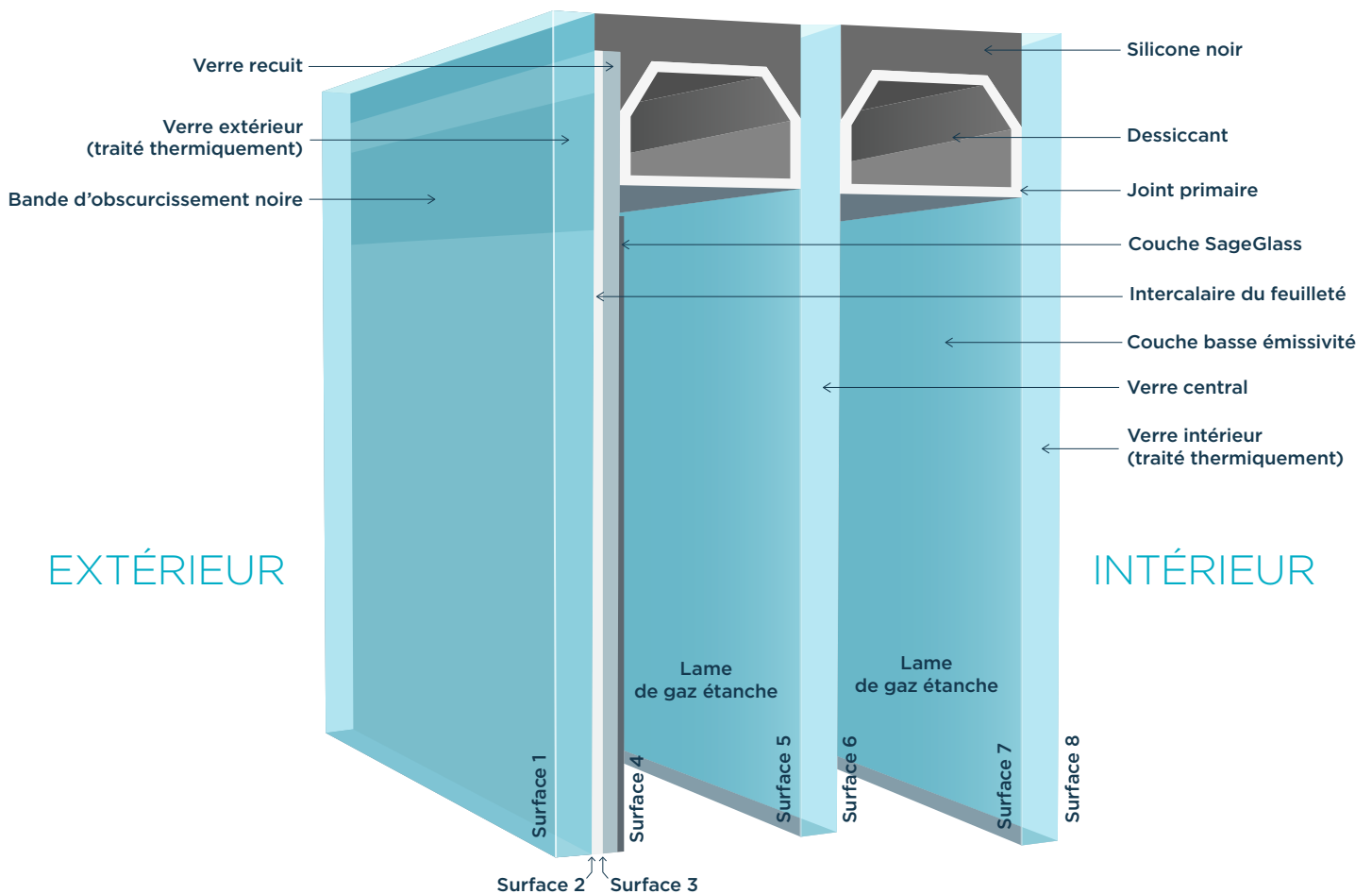

## Sortie de câble du vitrage

Les emplacements de sortie de câble du vitrage dépendent de la forme et de la taille de votre vitrage. Consultez les schémas à droite pour connaître tous les emplacements possibles pour chaque forme de vitrage isolant.

### Règles et contraintes :

- La sortie de câble du vitrage ne peut pas se trouver sur une base d'installation.
- La sortie de câble du vitrage ne peut pas se trouver sur une base de production.
- Si le côté du vitrage sur lequel est positionnée la sortie de câble mesure entre 250 mm et 500 mm, la sortie de câble doit être centrée sur ce côté.
- La longueur du côté sur lequel est positionnée la sortie de câble du vitrage mesure au moins 250 mm.
- Si le vitrage est rempli de krypton, la sortie de câble du vitrage ne doit pas se trouver sur un côté < 400 mm.
- La sortie de câble du vitrage n'est pas autorisée sur le bord décalé.

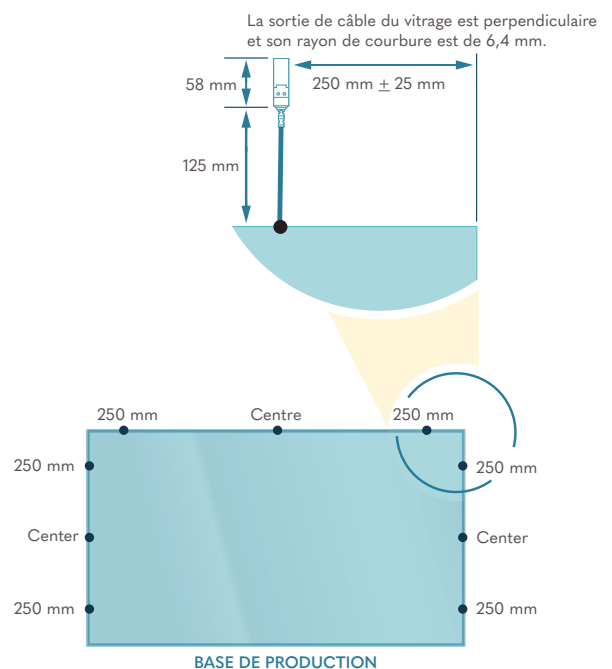

# Formes : dimensions requises et placement de la sortie de câble

Remarque : vues depuis l'extérieur.

- Emplacements possibles de la sortie de câble du vitrage.

## Rectangle Emplacements de la sortie de câble du vitrage

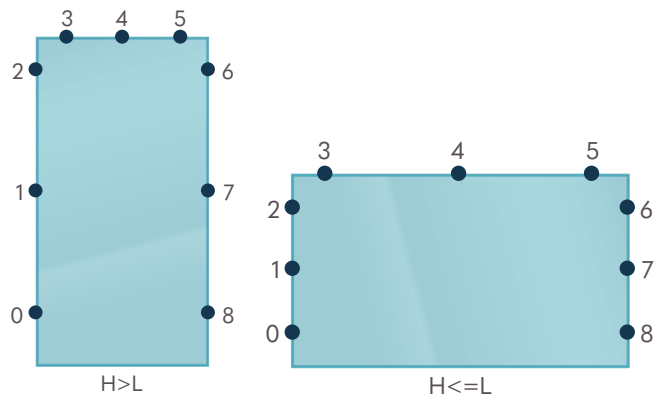
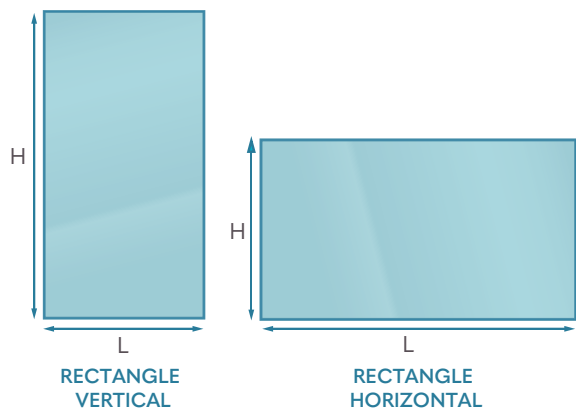

## Trapèze Emplacements de la sortie de câble du vitrage

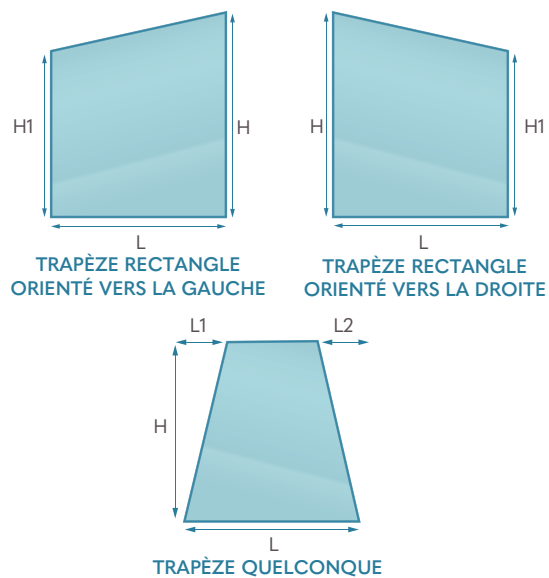

REMARQUE: Si  $H > 1524$  mm, il faut utiliser un quadrilatère quelconque.

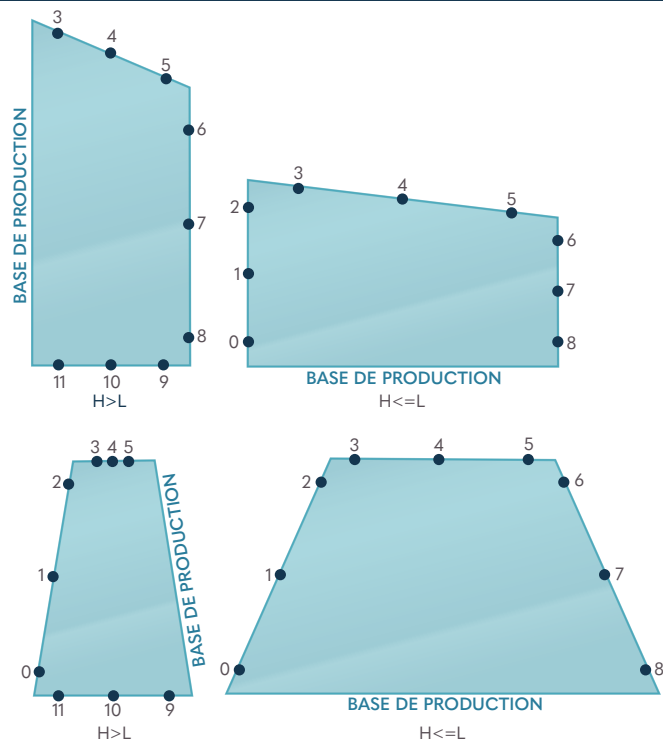

## Triangle Emplacements de la sortie de câble du vitrage

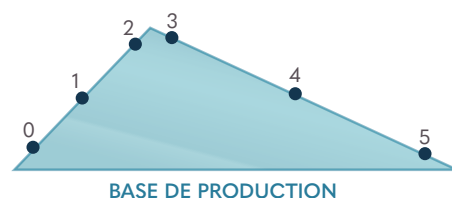
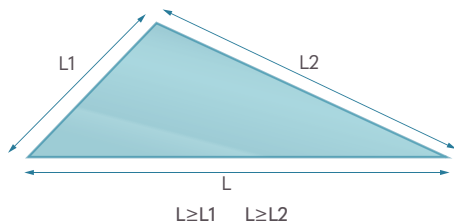

## Parallélogramme

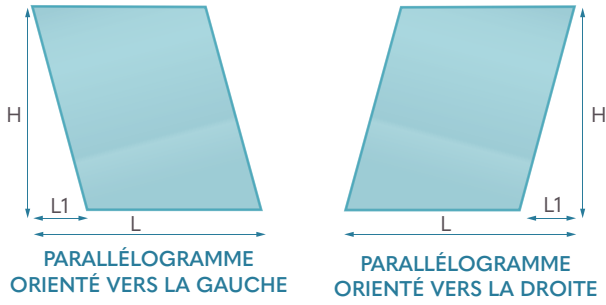

## Emplacements de la sortie de câble du vitrage

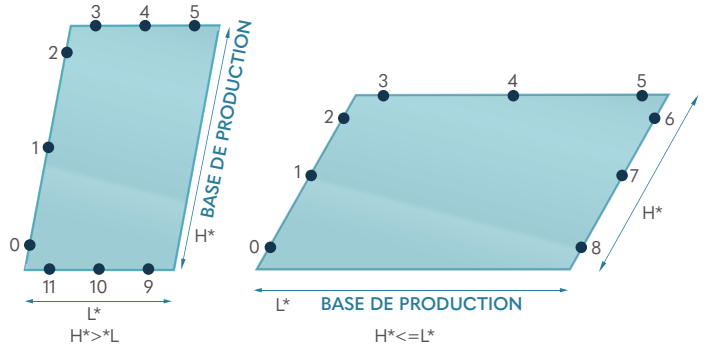

## Quadrilatère

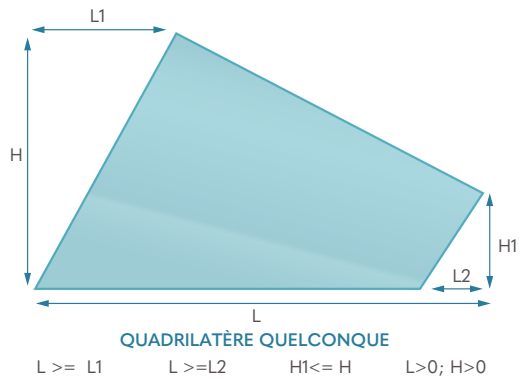

## Emplacements de la sortie de câble du vitrage

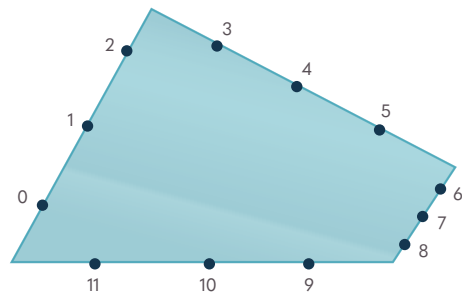

REMARQUE: La base de production est le côté le plus long. La sortie de câble du vitrage ne peut pas être située sur cette base.

## Pentagone

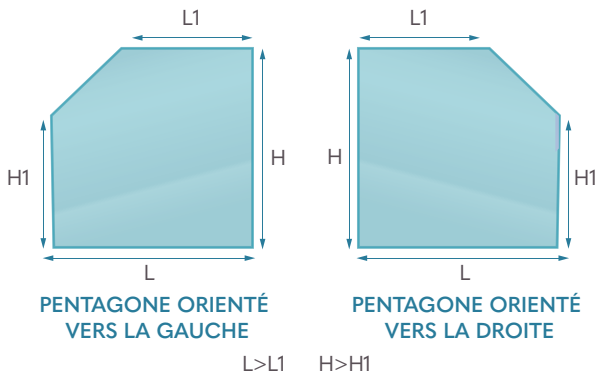

REMARQUE: doit avoir 3 angles droits

## Emplacements de la sortie de câble du vitrage

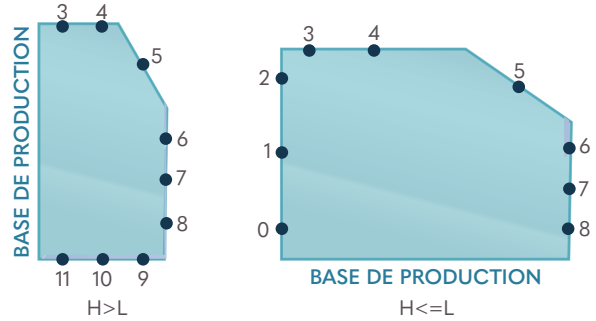

## Bords décalés

- Bord(s) décalé(s) possible(s) uniquement sur les vitrages rectangulaires
- Bord(s) décalé(s) possible(s) uniquement sur vitrage extérieur
- Les dimensions maximales pour les vitrages isolants avec bords décalés sont de 1 795 mm x 3 095 mm
- Le bord décalé doit être  $\geq 14$  mm et  $\leq 140$  mm
- Un seul long côté du rectangle peut avoir un bord décalé
- Deux côtés du rectangle peuvent avoir un bord décalé

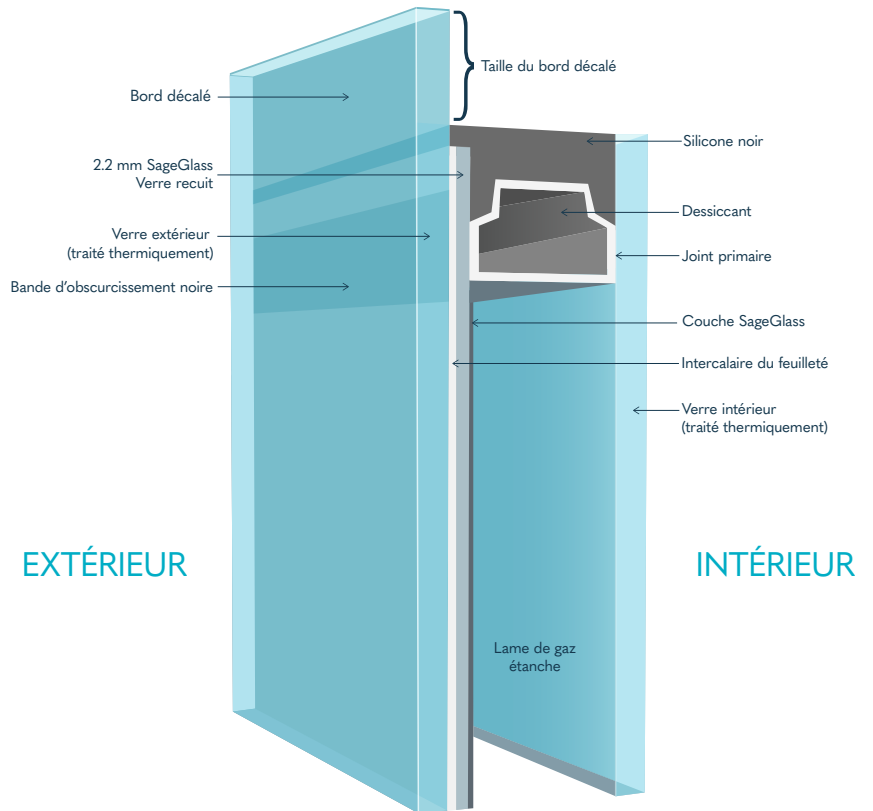

## Angles coupés

Certains angles ne peuvent pas être fabriqués et les pointes doivent être « coupées » et remplacées par un côté droit. Vous trouverez ci-dessous les instructions relatives aux angles coupés.

REMARQUE : Les dimensions des angles pré-coupés doivent être fournies.

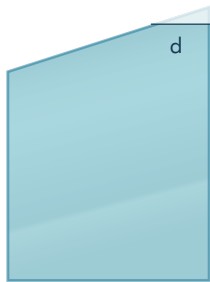
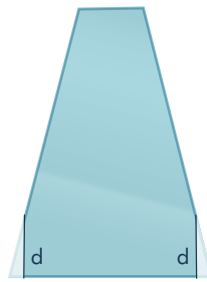
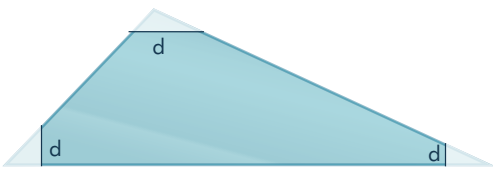
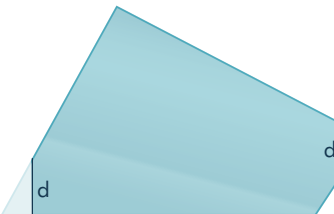
Forme	Règles et contraintes
 <p data-bbox="263 1639 502 1668"><b>TRAPÈZE RECTANGLE</b></p>	<ul style="list-style-type: none"> <li>• Les angles de <math>30^\circ</math> à <math>\leq 35^\circ</math> seront coupés à une longueur (d) de 19,1 mm</li> </ul>
 <p data-bbox="694 1639 774 1668"><b>TRAPÈZE</b></p>	
 <p data-bbox="263 1908 375 1937"><b>TRIANGLE</b></p>	<ul style="list-style-type: none"> <li>• Les angles de <math>&gt; 35^\circ</math> à <math>&lt; 65^\circ</math> seront coupés à une longueur (d) de 9,5 mm</li> </ul>
 <p data-bbox="710 1908 901 1962"><b>QUADRILATÈRE</b> Uniquement H=H1</p>	



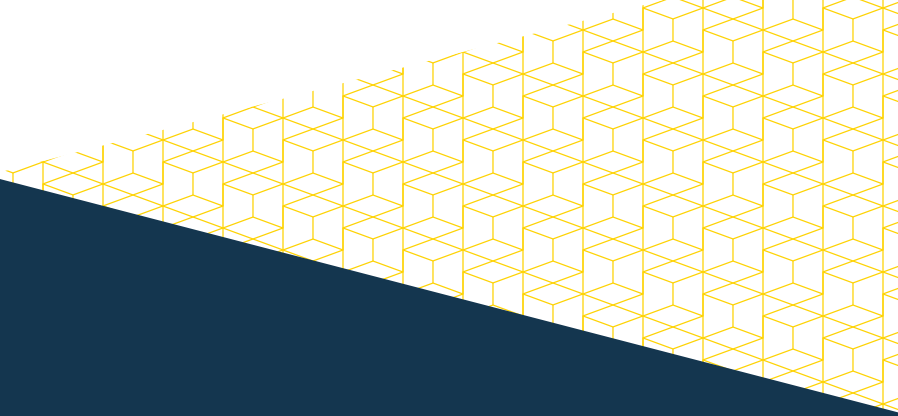

En savoir plus sur [SageGlass.com](https://www.sageglass.com)

Bernstrasse 43 • 3175 Flamatt • Switzerland • +41 31 336 81 00

© SAGE Electrochromics, Inc. Tous droits réservés. SageGlass est une marque déposée de SAGE Electrochromics, Inc. SCS-119.8

